



EDITAL DE LICITAÇÃO
PROCESSO LICITATÓRIO Nº 083/2026
CONCORRÊNCIA ELETRÔNICA Nº 006/2026

REGIDO PELA LEI Nº 14.133/2021, LEI COMPLEMENTAR nº 123/06 E DECRETO MUNICIPAL Nº 05/2023.

OBJETO: CONTRATAÇÃO DE EMPRESA PARA EXECUÇÃO DE REFORMA E REVITALIZAÇÃO DA PISTA DE CAMINHADA E CICLOVIA DA AVENIDA WILSON ALVARENGA, BAIRRO BELMONTE, município de João Monlevade, com fornecimento de equipamentos, mão de obra, materiais e serviços técnicos necessários à execução do objeto, conforme memorial descritivo, planilhas e demais anexos.

INTERESSADO: MUNICÍPIO DE JOÃO MONLEVADE.

DATA DE ABERTURA DE PROPOSTAS: 29 de maio de 2026.

HORÁRIO ABERTURA DAS PROPOSTAS: 08:30 horas.

REFERÊNCIA DE TEMPO: Horário de Brasília.

LOCAL DA SESSÃO PÚBLICA: PLATAFORMA DE LICITAÇÕES LICITAR DIGITAL
www.licitardigital.com.br

VALOR ESTIMADO DA CONTRATAÇÃO: R\$ 1.311.362,59

TIPO DE JULGAMENTO: MENOR PREÇO GLOBAL

REGIME DE EXECUÇÃO CONTRATUAL: EMPREITADA POR PREÇO UNITÁRIO

MODO DE DISPUTA: ABERTO E FECHADO

SOLICITANTE: SECRETARIA MUNICIPAL DE OBRAS

ESCLARECIMENTOS:

Diretamente pela plataforma de licitações: www.licitardigital.com.br

Telefones: (31) 3859-2502 ou (31) 3859-2515

Horário de funcionamento: 08h00 às 11h00 e de 13h00 às 17h00.

Secretaria Municipal de Administração

Rua Geraldo Miranda, 337, Nossa Senhora da Conceição – João Monlevade/MG, CEP: 35.930-027

Telefones: (31) 3859-2525 / 3852-6277 – www.pmjm.mg.gov.br



EDITAL

1. PREÂMBULO

O Município de João Monlevade, representado pelo Prefeito Municipal, Sr. Laércio José Ribeiro, por meio da Secretaria Municipal de Administração, torna público, que se acha aberta, licitação na modalidade **CONCORRÊNCIA ELETRÔNICA**, tipo **MENOR PREÇO GLOBAL** nos termos da Lei nº 14.133/21, Lei Complementar nº 123/06, Decreto Municipal nº 05/2023, demais normas pertinentes e pelas condições estabelecidas pelo presente Edital, encerrando-se o prazo para recebimento da PROPOSTA DE PREÇO e dos DOCUMENTOS DE HABILITAÇÃO no local, dia e hora acima mencionados.

As propostas deverão obedecer às especificações deste instrumento e anexos que dele fazem parte.

A sessão de processamento da Concorrência o será realizada no sítio eletrônico **www.licitardigital.com.br**, quando serão credenciados os representantes das empresas licitantes e recebidos a documentação e proposta.

Os trabalhos serão conduzidos por servidor (a) público (a) do Município de João Monlevade, nomeado como Agente de Contratação e participantes da Comissão de Contratação.

Integram o presente Edital:

ANEXO I - ETP e Análise de Riscos;

ANEXO II - Matriz de Gerenciamento de Riscos;

ANEXO III - Memorial Descritivo;

ANEXO IV - Planilha Orçamentária de Custos;

ANEXO V - Cronograma Físico - Financeiro;

ANEXO VI - Composição do BDI;

ANEXO VII - Relatório Fotográfico;

ANEXO VIII - Composições de Custos Unitários;

ANEXO IX - Projetos;

ANEXO X - Declaração de Responsabilidade Técnica;

ANEXO XI - Declaração de Conhecimento das Condições do Local;

ANEXO XII - Declaração pessoal técnico, das instalações e do aparelhamento;

ANEXO XIII - Minuta de Contrato Administrativo.

Secretaria Municipal de Administração

Rua Geraldo Miranda, 337, Nossa Senhora da Conceição – João Monlevade/MG, CEP: 35.930-027
Telefones: (31) 3859-2525 / 3852-6277 – www.pmjm.mg.gov.br



2. DO OBJETO

2.1. A presente Concorrência tem por objeto a CONTRATAÇÃO DE EMPRESA PARA EXECUÇÃO DE REFORMA E REVITALIZAÇÃO DA PISTA DE CAMINHADA E CICLOVIA DA AVENIDA WILSON ALVARENGA, BAIRRO BELMONTE, município de João Monlevade, com fornecimento de equipamentos, mão de obra, materiais e serviços técnicos necessários à execução do objeto, conforme memorial descritivo, planilhas e demais anexos.

3. DA IMPUGNAÇÃO E DOS ESCLARECIMENTOS DO ATO CONVOCATÓRIO

3.1. Até 03 (três) dias úteis antes da data fixada para recebimento das propostas, qualquer pessoa poderá solicitar esclarecimentos, providências ou impugnar o Ato Convocatório desta Concorrência, devendo protocolizar o pedido diretamente pelo site www.licitardigital.com.br, no local específico dentro do processo licitatório em análise - cabendo ao Agente de Contratação decidir sobre a petição no prazo de 03 (três) dias úteis, limitado ao último dia útil anterior à data da abertura do certame;

3.1.1. Caso seja acolhida a impugnação contra o Ato Convocatório, será designada nova data para a realização do Certame.

3.2. Decairá do direito de impugnar os termos deste edital, por falhas ou irregularidades, o proponente/licitante que não o fizer até o terceiro dia útil que anteceder à data de realização da sessão pública da Concorrência, hipótese em que tal comunicação não terá efeito de recurso.

3.3. A impugnação feita tempestivamente pelo proponente/licitante não o impedirá de participar do Certame.

4. DAS CONDIÇÕES DE PARTICIPAÇÃO

4.1. Poderão participar desta Concorrência empresas legalmente constituídas, do ramo pertinente ao objeto licitado, que satisfaçam as exigências fixadas neste edital, apresente os documentos nele exigidos e que estejam previamente **cadastrados na plataforma de licitações Licitar Digital www.licitardigital.com.br**.

4.2. Não poderão participar do presente certame a empresa:

Secretaria Municipal de Administração

Rua Geraldo Miranda, 337, Nossa Senhora da Conceição – João Monlevade/MG, CEP: 35.930-027
Telefones: (31) 3859-2525 / 3852-6277 – www.pmjm.mg.gov.br



- 4.2.1. Aquele que não atenda às condições deste Edital e seu(s) anexo(s);
 - 4.2.2. Autor do anteprojeto, do projeto básico ou do projeto executivo, pessoa física ou jurídica, quando a licitação versar sobre serviços ou fornecimento de bens a ele relacionados;
 - 4.2.3. Empresa, isoladamente ou em consórcio, responsável pela elaboração do projeto básico ou do projeto executivo, ou empresa da qual o autor do projeto seja dirigente, gerente, controlador, acionista ou detentor de mais de 5% (cinco por cento) do capital com direito a voto, responsável técnico ou subcontratado, quando a licitação versar sobre serviços ou fornecimento de bens a ela necessários;
 - 4.2.4. Pessoa física ou jurídica que se encontre, ao tempo da licitação, impossibilitada de participar da licitação em decorrência de sanção que lhe foi imposta;
 - 4.2.5. Aquele que mantenha vínculo de natureza técnica, comercial, econômica, financeira, trabalhista ou civil com dirigente do órgão ou entidade contratante ou com agente público que desempenhe função na licitação ou atue na fiscalização ou na gestão do contrato, ou que deles seja cônjuge, companheiro ou parente em linha reta, colateral ou por afinidade, até o terceiro grau;
 - 4.2.6. Empresas controladoras, controladas ou coligadas, nos termos da Lei nº 6.404, de 15 de dezembro de 1976, concorrendo entre si;
 - 4.2.7. Pessoa física ou jurídica que, nos 5 (cinco) anos anteriores à divulgação do edital, tenha sido condenada judicialmente, com trânsito em julgado, por exploração de trabalho infantil, por submissão de trabalhadores a condições análogas às de escravo ou por contratação de adolescentes nos casos vedados pela legislação trabalhista;
 - 4.2.8. Agente público do órgão ou entidade licitante;
 - 4.2.9. Organizações da Sociedade Civil de Interesse Público - OSCIP, atuando nessa condição;
 - 4.2.10. Não poderá participar, direta ou indiretamente, da licitação ou da execução do contrato agente público do órgão ou entidade contratante, devendo ser observadas as situações que possam configurar conflito de interesses no exercício ou após o exercício do cargo ou emprego, nos termos da legislação que disciplina a matéria, conforme § 1º do art. 9º da Lei nº 14.133, de 2021;
- 4.3. O impedimento de que trata o item 4.2.4 será também aplicado ao licitante que atue em substituição a outra pessoa, física ou jurídica, com o intuito de burlar a efetividade da sanção a ela aplicada, inclusive a sua controladora, controlada ou coligada, desde que devidamente comprovado o ilícito ou a utilização fraudulenta da personalidade jurídica do licitante.



4.4. A critério da Administração e exclusivamente a seu serviço, o autor dos projetos e a empresa a que se referem os itens 4.2.2 e 4.2.3 poderão participar no apoio das atividades de planejamento da contratação, de execução da licitação ou de gestão do contrato, desde que sob supervisão exclusiva de agentes públicos do órgão ou entidade.

4.5. Equiparam-se aos autores do projeto as empresas integrantes do mesmo grupo econômico.

4.6. O disposto nos itens 4.2.2 e 4.2.3 não impede a licitação ou a contratação de serviço que inclua como encargo do contratado a elaboração do projeto básico e do projeto executivo, nas contratações integradas, e do projeto executivo, nos demais regimes de execução.

4.7. Em licitações e contratações realizadas no âmbito de projetos e programas parcialmente financiados por agência oficial de cooperação estrangeira ou por organismo financeiro internacional com recursos do financiamento ou da contrapartida nacional, não poderá participar pessoa física ou jurídica que integre o rol de pessoas sancionadas por essas entidades ou que seja declarada inidônea nos termos da Lei nº 14.133/2021.

4.8. A vedação de que trata o item 4.2.8 estende-se a terceiro que auxilie a condução da contratação na qualidade de integrante de equipe de apoio, profissional especializado ou funcionário ou representante de empresa que preste assessoria técnica.

4.9. Será admitida a participação de empresas reunidas em consórcio, para as quais deverão ser observadas as seguintes condições:

- a) deverá ser comprovada a existência de compromisso público ou particular de constituição de consórcio, com indicação da empresa-líder;
- b) cada empresa consorciada deverá apresentar a documentação de habilitação exigida no Edital;
- c) para efeito de qualificação técnica do consórcio, admitir-se-á o somatório dos quantitativos de cada consorciado;
- d) para fins de qualificação econômico-financeira, será aceito o somatório dos valores de cada consorciado, na proporção de sua respectiva participação;
- e) as empresas consorciadas não poderão participar, na mesma licitação, de mais de um consórcio ou isoladamente;



f) as empresas consorciadas serão solidariamente responsáveis pelas obrigações do consórcio nas fases de licitação e durante a vigência do contrato.

4.10. A empresa-líder do consórcio deverá atender às seguintes condições de liderança:

- a) responsabilizar-se por todas as comunicações e informações do consórcio perante a Administração;
- b) responsabilizar-se pelo contrato a ser firmado com o Município de João Monlevade, sob os aspectos técnicos e administrativos, com poderes expressos inclusive para transferir, requerer, receber e dar quitação, tanto para fins desta Concorrência, quanto na execução da ata ou contrato, sem prejuízo da responsabilidade de cada uma das consorciadas;
- c) ter poderes expressos para receber citação e responder administrativa e judicialmente pelo consórcio;
- d) ter poderes expressos para representar o consórcio em todas as fases desta Concorrência, podendo inclusive interpor e desistir de recursos, assinar contratos e praticar todos os atos necessários visando à perfeita execução de seu objeto até a sua conclusão.

4.11. A observância das vedações supra é de inteira responsabilidade da licitante que, pelo descumprimento, se sujeita às penalidades cabíveis.

4.12. A simples participação dos interessados nesta licitação, implica na aceitação plena por parte da proponente dos termos deste Edital, bem como de toda legislação federal, estadual e municipal pertinente às contratações públicas decaindo do direito de impugnar os seus termos a empresa que não o fizer até o terceiro dia útil que anteceder o início da sessão.

4.13. Nos termos do art. 48 da Lei Complementar Federal nº 123, de 14 de dezembro de 2006, a obtenção do benefício fica limitada às microempresas e às empresas de pequeno porte que, no ano-calendário de realização da licitação, ainda não tenham celebrado contratos com a Administração Pública cujos valores somados extrapolem a receita bruta máxima admitida para fins do enquadramento.



5. VISITA TÉCNICA

5.1. As visitas técnicas ao local dos serviços serão facultativas, realizadas em dias úteis, no período compreendido entre a data da publicação do edital até 03 (três) dias úteis anteriores à data determinada para sessão pública.

5.2. A realização da visita técnica precisa ser agendada previamente com a Secretaria Municipal de Obras através do e-mail secretaria.obras.jm@gmail.com ou através dos telefones: (31)3859-0683 (31)3859-0694, (31)3859-0695 ou (31)3859-0696. Não serão realizadas visitas técnicas coletivas. Para realização da visita técnica os interessados deverão apresentar documento de identificação caso seja sócio da empresa ou termo de procuração da pessoa jurídica, para este fim específico.

5.2.1. As empresas que decidirem não realizar visita técnica deverão apresentar juntamente com os documentos de habilitação declaração subscrita pelo representante legal de que conhece o local da prestação dos serviços, os projetos e todas as suas características, nada podendo reclamar a este título.

6. DO CREDENCIAMENTO

6.1. A Concorrência Eletrônica será realizada em sessão pública, por meio da internet, mediante condições de segurança (criptografia e autenticação) em todas as suas fases.

6.2. Para acesso ao sistema eletrônico, os interessados na participação da Concorrência Eletrônica deverão dispor de chave de identificação e senha pessoal (intransferíveis), obtidas através do sítio da Plataforma de Licitações da Licitar Digital (www.licitardigital.com.br).

6.3. É de exclusiva responsabilidade do usuário o sigilo da senha, bem como, seu uso em qualquer transação efetuada diretamente ou por seu representante, não cabendo ao Município de João Monlevade, ao provedor do sistema ou ao órgão promotor da licitação, a responsabilidade por eventuais danos decorrentes do uso indevido do acesso.

6.4. O credenciamento do licitante e de seu representante legal junto ao sistema eletrônico implica a responsabilidade legal pelos atos praticados e a presunção de capacidade técnica para a realização das transações inerentes ao Concorrência Eletrônica.

Secretaria Municipal de Administração

Rua Geraldo Miranda, 337, Nossa Senhora da Conceição – João Monlevade/MG, CEP: 35.930-027
Telefones: (31) 3859-2525 / 3852-6277 – www.pmjm.mg.gov.br



6.5. A participação na Concorrência Eletrônica se dará por meio da digitação da senha pessoal do credenciado e subsequente encaminhamento da proposta de preços e documentos de habilitação, exclusivamente por meio do sistema eletrônico, observando data e horário limite estabelecido.

6.6. O encaminhamento de proposta pressupõe o pleno conhecimento e atendimento às exigências de habilitação previstas neste Edital.

7. COMO CONDIÇÃO PARA PARTICIPAÇÃO NA CONCORRÊNCIA, A LICITANTE ASSINALARÁ “SIM” OU “NÃO” EM CAMPO PRÓPRIO DO SISTEMA ELETRÔNICO, RELATIVO ÀS SEGUINTE DECLARAÇÕES:

() Declaro que não incorro nas condições impeditivas do art. 14 da Lei Federal nº 14.133/21.

() Declaro que atendo aos requisitos de habilitação, conforme disposto no art. 63, inciso I, da Lei Federal nº 14.133/21.

() Declaro que cumpro as exigências de reserva de cargos para pessoa com deficiência e para reabilitado da Previdência Social, previstas em lei e em outras normas específicas, conforme art. 63, inciso IV, da Lei Federal nº 14.133/21.

() Declaro que a proposta apresentada para essa licitação está em conformidade com as exigências do instrumento convocatório e me responsabilizo pela veracidade e autenticidade dos documentos apresentados.

() Declaro que minha proposta econômica compreendem a integralidade dos custos para atendimento dos direitos trabalhistas assegurados na Constituição Federal, nas leis trabalhistas, nas normas infralegais, nas convenções coletivas de trabalho e nos termos de ajustamento de conduta vigentes na data de entrega da proposta, conforme art. 63, §1º, da Lei Federal nº 14.133/21.

() Declaro que estou ciente do edital e concordo com as condições locais para o cumprimento das obrigações objeto da licitação, conforme o art. 67, inciso VI, da Lei Federal nº 14.133/21.

() Declaro para fins do disposto no inciso VI do art. 68, da Lei nº 14.133/21, que não emprego menor de 18 (dezoito) anos em trabalho noturno, perigoso ou insalubre e não emprego menor de 16 (dezesesseis) anos, salvo menor, a partir dos 14 (quatorze) anos, na condição de aprendiz, nos termos do inciso XXXIII, do art. 7º, da Constituição Federal/88.

() Declaro que não possuo, em minha cadeia produtiva, empregados executando trabalho degradante ou forçado, observando o disposto nos incisos III e IV do art. 1º e no inciso III do art. 5º da Constituição Federal/88.

Secretaria Municipal de Administração



() Declaro para os devidos fins legais, sem prejuízo das sanções e multas previstas neste ato convocatório, estar enquadrado como ME/EPP/Cooperativa, conforme a Lei Complementar nº 123/2006, cujos termos declaro conhecer na íntegra, estando apto, portanto, a exercer o direito de preferência.

() Sim, ME () Sim, EPP () Não, outros enquadramentos.

7.1 A declaração falsa relativa ao cumprimento de qualquer condição sujeitará o licitante às sanções previstas em lei e neste Edital.

8. DA APRESENTAÇÃO DA PROPOSTA E DOS DOCUMENTOS DE HABILITAÇÃO

8.1. Os licitantes preencherão, exclusivamente por meio do sistema, proposta com a descrição do objeto ofertado e o preço, até a data e o horário estabelecidos para abertura da sessão pública, quando, então, encerrar-se-á automaticamente a etapa de envio.

8.2. Os documentos de habilitação exigidos no edital poderão ser enviados concomitantemente com a proposta, até a data e o horário estabelecidos para abertura da sessão pública.

8.3. Caso o licitante mais bem classificado não tenha enviado os documentos de habilitação concomitantemente com a proposta, estes serão exigidos em momento posterior ao julgamento das propostas, no prazo de 02 (duas) horas, podendo ser prorrogado por igual período, contado da solicitação do Agente de Contratação.

8.4. O envio da proposta, acompanhada dos documentos de habilitação exigidos neste Edital, ocorrerá por meio de chave de acesso e senha intransferíveis.

8.5. As Microempresas e Empresas de Pequeno Porte deverão encaminhar a documentação de habilitação, ainda que haja alguma restrição de regularidade fiscal e trabalhista, nos termos do art. 43, § 1º da LC nº 123, de 2006.

8.5.1. Havendo alguma restrição na comprovação da regularidade fiscal e trabalhista, será assegurado o prazo de 05 (cinco) dias úteis, cujo termo inicial corresponderá ao momento em que o proponente for declarado vencedor do certame, prorrogável por igual período, a critério da administração pública, para regularização da documentação, para pagamento ou parcelamento do débito e para emissão de eventuais certidões negativas

Secretaria Municipal de Administração

Rua Geraldo Miranda, 337, Nossa Senhora da Conceição – João Monlevade/MG, CEP: 35.930-027
Telefones: (31) 3859-2525 / 3852-6277 – www.pmjm.mg.gov.br



ou positivas com efeito de certidão negativa.

8.6. Incumbirá ao licitante acompanhar as operações no sistema eletrônico durante a sessão pública da Concorrência, ficando responsável pelo ônus decorrente da perda de negócios, diante da inobservância de quaisquer mensagens emitidas pelo sistema ou de sua desconexão.

8.7. Até a abertura da sessão pública, os licitantes poderão retirar ou substituir a proposta e os documentos de habilitação anteriormente inseridos no sistema.

8.8. Não será estabelecida, nessa etapa do certame, ordem de classificação entre as propostas apresentadas, o que somente ocorrerá após a realização dos procedimentos de negociação e julgamento da proposta.

8.9. Os documentos que compõem a proposta e a habilitação do licitante melhor classificado somente serão disponibilizados para avaliação da Comissão e para acesso público após o encerramento do envio de lances.

8.10. Os documentos complementares à proposta e à habilitação, quando necessários à confirmação daqueles exigidos no edital e já apresentados, se houver, serão encaminhados pelo licitante melhor classificado, no prazo definido pelo Agente de Contratação, de no mínimo 02 (duas) horas, sob pena de inabilitação, podendo ser prorrogado.

8.11. Somente haverá a necessidade de comprovação do preenchimento de requisitos mediante apresentação dos documentos originais não-digitais quando houver dúvida em relação à integridade do documento digital.

8.11.1. Nestes casos, a licitante deverá encaminhar a documentação original ou a cópia autenticada exigida, no prazo máximo de 03 (três) dias úteis, contados da data da solicitação do Agente de Contratação, via sistema.

8.12. Se o licitante for a matriz, todos os documentos deverão estar em nome da matriz, e se o licitante for a filial, todos os documentos deverão estar em nome da filial, exceto aqueles documentos que, pela própria natureza, comprovadamente, forem emitidos somente em nome da matriz.



8.13. Todos os documentos emitidos em língua estrangeira deverão ser entregues acompanhados da tradução para língua portuguesa, efetuada por Tradutor Juramentado, ou de outro que venha a substituí-lo, ou consularizados pelos respectivos consulados ou embaixadas.

8.14. Havendo necessidade de analisar minuciosamente os documentos exigidos, o Agente de Contratação suspenderá a sessão, informando no “chat” a nova data e horário para a continuidade da mesma.

8.15. Será inabilitado o licitante que não comprovar sua habilitação, seja por não apresentar quaisquer dos documentos exigidos, ou apresentá-los em desacordo com o estabelecido neste Edital.

9. DO PREENCHIMENTO DA PROPOSTA

9.1. O licitante deverá enviar sua proposta mediante o preenchimento, no sistema eletrônico, dos seguintes campos:

9.1.1. Valor unitário e total do item (até duas casas decimais);

9.1.2. Descrição detalhada do objeto, contendo as informações similares à especificação do Termo de Referência: indicando, no que for aplicável: modelo, prazo de garantia, etc.

9.2. Todas as especificações do objeto contidas na proposta vinculam à Contratada.

9.3. Nos valores propostos estarão inclusos todos os custos operacionais, encargos previdenciários, trabalhistas, tributários, comerciais e quaisquer outros que incidam direta ou indiretamente no fornecimento dos bens ou serviços.

9.4. Os preços ofertados, tanto na proposta inicial, quanto na etapa de lances, serão de exclusiva responsabilidade do licitante, não lhe assistindo o direito de pleitear qualquer alteração sob alegação de erro, omissão ou qualquer outro pretexto.

9.5. O prazo de validade da proposta é de 60 (sessenta) dias, a contar da data de sua apresentação.

9.6. Os licitantes devem respeitar os preços máximos estabelecidos nas normas de regência de contratações públicas, quando participarem de licitações públicas.

Secretaria Municipal de Administração

Rua Geraldo Miranda, 337, Nossa Senhora da Conceição – João Monlevade/MG, CEP: 35.930-027
Telefones: (31) 3859-2525 / 3852-6277 – www.pmjm.mg.gov.br



9.7. No caso de alguma inconsistência no descritivo dos itens entre o Edital e o constante na plataforma da Concorrência Eletrônica, deverá ser considerado o descritivo do Edital.

10. DOS DOCUMENTOS DE HABILITAÇÃO

Os licitantes deverão encaminhar, nos termos deste Edital, A DOCUMENTAÇÃO DE HABILITAÇÃO, a seguir informada:

10.1. Habilitação Jurídica

10.1.1. Registro comercial no caso de firma individual;

10.1.2. Ato constitutivo, estatuto ou contrato social e última alteração (se houver) em vigor, devidamente registrado, onde se possa identificar o administrador, em se tratando de sociedades comerciais e no caso de sociedade por ações, acompanhados de documentos que comprovem a eleição de seus administradores;

10.1.3 Comprovante de inscrição do ato constitutivo, no caso de sociedades civis, acompanhado de prova da composição da diretoria em exercício;

10.1.4 Decreto de autorização, em se tratando de empresa ou sociedade estrangeira em funcionamento no País e ato de registro ou autorização para funcionamento expedido pelo órgão competente, quando a atividade assim o exigir;

10.1.5 Compromisso público ou particular de constituição, em se tratando de consócio, devidamente registrado.

10.2. Regularidade Fiscal e Trabalhista

10.2.1. Prova de inscrição no Cadastro Nacional de Pessoa Jurídica, através do cartão do CNPJ, que também servirá para fins de comprovação do enquadramento como Microempresas ou Empresas de Pequeno Porte;

10.2.2. Prova de regularidade para com a Fazenda Federal relativa a Tributos Federais e à dívida Ativa da União e prova de regularização perante o Instituto Nacional de Seguridade Social – INSS, através de certidão expedida conjuntamente pela Secretaria

Secretaria Municipal de Administração

Rua Geraldo Miranda, 337, Nossa Senhora da Conceição – João Monlevade/MG, CEP: 35.930-027
Telefones: (31) 3859-2525 / 3852-6277 – www.pmjm.mg.gov.br



da Receita Federal do Brasil – RFB e pela Procuradoria-Geral da Fazenda Nacional – PGFN, conforme Portarias MF 358 e 443/2014;

10.2.3. Prova de regularidade fiscal para com a Fazenda Pública Estadual;

10.2.4. Prova de regularidade fiscal para com a Fazenda Pública Municipal do domicílio ou sede do licitante, ou outra equivalente, na forma da Lei;

10.2.5. Prova de regularidade fiscal perante ao Fundo de Garantia por Tempo de Serviço (CRF - FGTS), demonstrando situação regular no cumprimento dos encargos sociais instituídos por Lei;

10.2.6. Prova de inexistência de débitos inadimplidos perante a Justiça do Trabalho, mediante apresentação de Certidão Negativa de Débitos Trabalhistas (CNDT) e/ou, no caso de estarem os débitos garantidos por penhora suficiente ou com a exigibilidade suspensa, será aceita a Certidão Positiva de Débitos Trabalhistas, que tenha os mesmos efeitos da CNDT;

10.2.7 Considera-se regular certidões “positivas com efeito de negativa”.

10.3. Qualificação Técnica

10.3.1. Prova de Registro de Pessoa Jurídica, expedida pelo Conselho Regional de Engenharia e Agronomia (CREA) ou no Conselho Regional de Arquitetura e Urbanismo (CAU) da jurisdição da licitante, na qual conste objetivo social compatível com a execução do objeto do presente edital.

10.3.2. A CAPACIDADE TÉCNICO-PROFISSIONAL: será aferida mediante apresentação de Atestado(s) de Capacidade Técnica com as Anotações de Responsabilidade Técnica (ART) correspondentes, em nome do(s) responsável(is) técnico(s), acompanhado(s) da(s) respectiva(s) Certidão(ões) de Acervo Técnico – CAT, expedida(s) pelo respectivo Conselho, que comprove(m) ter o(s) profissional(is) executado serviços com características técnicas similares às do objeto da presente licitação.

a) A análise dos Atestados de Capacidade Técnica Profissional será realizada de forma qualitativa, devendo demonstrar, em quantos atestados forem necessários, experiência e expertise na execução de serviços compatíveis com o objeto licitado, relativos a:



Item	Descrição
3.5	EXECUÇÃO DE PAVIMENTO COM APLICAÇÃO DE CONCRETO ASFÁLTICO, CAMADA DE ROLAMENTO - EXCLUSIVE CARGA E TRANSPORTE. AF_11/2019
4.2	EXECUÇÃO DE PINTURA DE SINALIZAÇÃO HORIZONTAL (CORES), INCLUSIVE FORNECIMENTO DE TINTA ACRÍLICA PARA PAVIMENTAÇÃO, APLICAÇÃO E ACABAMENTO)

10.3.3. A licitante deverá apresentar do(s) profissional(is) indicados para comprovação da CAPACIDADE TÉCNICA-PROFISSIONAL os seguintes documentos, além do acervo técnico requerido:

- a) Certidão de registro de pessoa física na entidade profissional (CREA ou CAU);
- b) Comprovação do vínculo profissional com a licitante através de: contrato social (no caso de participe da sociedade), CTPS (no caso de empregado celetista), contrato de prestação de serviços (no caso de relação autônoma), OU declaração de contratação futura, assinada pelo profissional e pelo representante legal da licitante.

10.3.4. Declaração de Responsabilidade Técnica na qual deverá constar o nome e a qualificação do responsável técnico pela execução dos serviços, assinada pelo profissional e pelo representante legal da licitante. (Modelo ANEXO)

10.3.5. Atestado de Visita Técnica ou declaração subscrita pelo representante legal de que conhece o local dos serviços, os projetos e todas as suas características, nada podendo reclamar a esse título. (Modelo ANEXO)

10.3.6. Declaração de que a licitante, caso seja declarada vencedora, disporá de pessoal técnico, instalações e aparelhamento adequados e disponíveis para a execução do objeto da licitação. (MODELO ANEXO)

10.4. Qualificação Econômica- Financeira

10.4.1. Certidão Negativa de feitos sobre Falência expedida pelo distribuidor da sede do licitante, com validade de até 90 (noventa) dias, ou que esteja dentro do prazo de validade expresso na própria Certidão.



10.4.2. **Balanco patrimonial e Demonstração do Resultado do Exercício (demonstrações contábeis) dos 2 (dois) últimos exercícios sociais**, já exigíveis e apresentados na forma da lei, que comprovem a boa situação financeira da empresa, vedada a sua substituição por balancetes ou balanços provisórios, podendo ser atualizados por índices oficiais quando encerrado há mais de 3 (três) meses da data de apresentação da proposta, na forma a seguir:

1) Tratando-se de Sociedade Anônima, publicação em Diário Oficial ou jornal de grande circulação, acompanhado das respectivas demonstrações de Conta de Resultados. No caso de sociedades civis, o balanço e demonstrações contábeis deverão ser apresentados na forma da legislação civil competente.

2) Os tipos societários **não sujeitos à Escrituração Contábil Digital – ECD**, deverão apresentar cópias autenticadas do referido Balanço Patrimonial e Demonstrações Contábeis, devidamente registrados na Junta Comercial do Estado da sede da licitante, **extraídas das folhas do Livro Diário**, contendo termos de abertura e encerramento, tempestivamente assinados pelo representante legal da empresa e profissional de contabilidade habilitado, vedada a sua substituição por balancetes ou balanços provisórios, podendo ser atualizados por Índices Oficiais quando encerrados há mais de 3 (três) meses da data de apresentação da proposta;

3) Os tipos societários obrigados à Escrituração Contábil Digital – ECD consoante disposições contidas no Decreto nº 6.022/2007, regulamentado através da IN RFB nº 1420/2013, alterada pela RFB nº 1.594/2015 e disciplinado pela IN nº 109/2008 do DNRC, deverão apresentar cópias autenticadas do referido Balanço Patrimonial e Demonstrações Contábeis, tempestivamente assinados pelo representante legal da empresa e profissional de contabilidade habilitado, vedada a sua substituição por balancetes ou balanços provisórios, podendo ser atualizados por Índices Oficiais quando encerrados há mais de 3 (três) meses da data de apresentação da proposta, juntando a estes os seguintes documentos, também referentes ao último exercício social encerrado:

- I. Recibo de Entrega de Livro Digital transmitido através do Sistema Público de Escrituração Digital – Sped;
- II. Balanço e Demonstração do Resultado do Exercício extraídos do Sistema Público de Escrituração Digital – Sped;
- III. Termos de Abertura e Encerramento do Livro Diário do Sped Contábil.



10.4.3. A capacidade Financeira da Sociedade Empresária será avaliada mediante os seguintes indicadores, das demonstrações contábeis apresentadas:

a) **Índice de Liquidez Corrente (ILC) IGUAL OU SUPERIOR A 1,00**, calculado pela fórmula a seguir:

$$\frac{\text{ILC} = \text{AC}}{\text{PC}}$$

b) **Índice de Solvência Geral (SG) IGUAL OU SUPERIOR A 1,00**, calculado pela fórmula a seguir:

$$\frac{\text{SG} = \text{AT}}{\text{PC} + \text{PELP}}$$

c) **Índice de Liquidez Geral (ILG) IGUAL OU SUPERIOR a 1,00**, calculado pela fórmula a seguir:

$$\frac{\text{ILG} = \text{AC} + \text{ARLP}}{\text{PC} + \text{PELP}}$$

Onde:

AC = Ativo Circulante

PC = Passivo Circulante

ARLP = Ativo Realizável a Longo Prazo

PELP = Passivo Exigível a Longo Prazo

AT = Ativo Total

10.4.5. Quando se tratar de sociedade constituída a menos de um ano, essa deverá apresentar apenas o balanço de abertura, o qual deverá conter a identificação legível e assinatura do responsável contábil da empresa, devidamente registrado no Conselho Regional de Contabilidade – CRC, bem como ser devidamente autenticado na Junta Comercial da sede ou domicílio da licitante ou em outro órgão equivalente;

10.4.6. Quando se tratar de sociedade constituída há menos de dois anos, os documentos referidos limitar-se-ão ao último exercício;

10.4.7. Será exigido do consórcio licitante um acréscimo de 10% sobre o valor exigido de licitante individual para fins de habilitação econômico-financeira, conforme o § 1º do art. 15 da Lei Federal nº 14.133/2021;

Secretaria Municipal de Administração

Rua Geraldo Miranda, 337, Nossa Senhora da Conceição – João Monlevade/MG, CEP: 35.930-027
Telefones: (31) 3859-2525 / 3852-6277 – www.pmjm.mg.gov.br



10.4.7.1. O acréscimo previsto no item anterior não se aplica aos consórcios compostos, em sua totalidade, de microempresas e pequenas empresas, conforme § 2º do art. 15 da Lei Federal nº 14.133/2021.

10.4.8. JUSTIFICATIVA ÍNDICES CONTÁBEIS: os índices financeiros indicados neste edital são usuais de mercado e não caracterizam restrição à participação, de acordo com a jurisprudência do Tribunal de Contas do Estado de Minas Gerais (Representação n. 775.293. Rel. Conselheira Adriene Andrade. Sessão do dia 17/03/2009; Recurso Ordinário 808.260. Rel. Conselheira Adriene Andrade. Sessão do dia 01/06/2011 Tribunal Pleno).

11. DA ABERTURA DA SESSÃO, CLASSIFICAÇÃO DAS PROPOSTAS E FORMULAÇÃO DE LANCES

11.1. A abertura da presente licitação dar-se-á em sessão pública, por meio de sistema eletrônico, na data, horário e local indicados neste Edital.

11.2. O Agente de Contratação verificará as propostas apresentadas, desclassificando desde logo aquelas que não estejam em conformidade com os requisitos estabelecidos neste Edital, que contenham vícios insanáveis ou que não apresentem as especificações técnicas exigidas no Projeto Básico.

11.3. Será desclassificada a proposta que identifique o licitante.

11.4. A desclassificação será sempre fundamentada e registrada no sistema, com acompanhamento em tempo real por todos os participantes.

11.5. A não desclassificação da proposta não impede o seu julgamento definitivo em sentido contrário, levado a efeito na fase de aceitação.

11.6. O sistema ordenará automaticamente as propostas classificadas, sendo que somente estas participarão da fase de lances.

11.7. Será adotado para o envio de lances na concorrência eletrônica o modo de disputa "Aberto - Fechado".



11.8. Iniciada a etapa competitiva, os licitantes deverão encaminhar lances exclusivamente por meio do sistema eletrônico, sendo imediatamente informados do seu recebimento e do valor consignado no registro.

11.9. Os licitantes poderão oferecer lances sucessivos, observando o horário fixado para abertura da sessão e as regras estabelecidas no Edital.

11.10. O licitante somente poderá oferecer lance de valor inferior ou percentual de desconto superior ao último por ele ofertado e registrado pelo sistema.

11.11. O intervalo mínimo de diferença de valores entre os lances, que incidirá tanto em relação aos lances intermediários quanto em relação à proposta que cobrir a melhor oferta deverá ser de **R\$ 1.000,00 (mil reais)**.

11.12. Do modo de disputa aberto e fechado seguirá a seguinte ordem de etapas:

11.12.1. A etapa de envio de lances da sessão pública terá duração de 15 (quinze) minutos;

11.12.2. Vencido o prazo previsto no inciso anterior, o sistema encaminhará o aviso de fechamento iminente dos lances e, transcorrido o período de até 10 (dez) minutos, aleatoriamente determinado, a recepção de lances será automaticamente encerrada;

11.12.3. Encerrada a recepção de lances, o sistema abrirá a oportunidade para que o autor da oferta de valor mais baixo e os autores das ofertas com valores até 10% (dez por cento) superior àquela, possam ofertar um lance final e fechado em até 05 (cinco) minutos, que será sigiloso até o encerramento deste prazo;

11.12.4. Na ausência de, no mínimo, 03 (três) ofertas nas condições de que trata o item anterior, os autores dos melhores lances subsequentes, na ordem de classificação, até o máximo de 03 (três), poderão oferecer um lance final e fechado em até 05 (cinco) minutos, que será sigiloso até o encerramento do prazo;

11.12.5. Encerrados os prazos estabelecidos nos itens 11.12.2 e 11.12.3, o sistema ordenará os lances em ordem crescente de vantajosidade;

11.12.6. Se não houver lance final e fechado classificado nos termos dos itens 11.12.2 e 11.12.3, haverá o reinício da etapa fechada para que os demais licitantes, até o máximo de 03 (três), na ordem de classificação, possam ofertar um lance final e fechado em até 05 (cinco) minutos, que será sigiloso até o encerramento deste prazo, observado, após esta etapa, o disposto no item 11.12.4;



11.13. Na hipótese de não haver licitante classificado na etapa de lance fechado que atenda às exigências de habilitação, o Agente de Contratação examinará as ofertas subsequentes, na ordem de classificação, até a seleção daquela que atenda ao edital.

11.14. Em caso de falha no sistema, os lances em desacordo com os subitens anteriores deverão ser desconsiderados pelo Agente de Contratação.

11.15. Não serão aceitos dois ou mais lances de mesmo valor, exceto na etapa de lance fechado, prevalecendo aquele que for recebido e registrado primeiro.

11.16. Em caso de falha no sistema, os lances em desacordo com os subitens anteriores deverão ser desconsiderados pelo Agente de Contratação.

11.17. Durante o transcurso da sessão pública, os licitantes serão informados, em tempo real, do valor do menor lance registrado, vedada a identificação do licitante, exceto na etapa de lance fechado.

11.18. No caso de desconexão com o Agente de Contratação, no decorrer da etapa competitiva da Concorrência, o sistema eletrônico poderá permanecer acessível aos licitantes para a recepção dos lances.

11.19. Quando a desconexão do sistema eletrônico para o Agente de Contratação persistir por tempo superior a dez minutos, a sessão pública será suspensa e reiniciada somente após decorridas vinte e quatro horas da comunicação do fato pelo Agente de Contratação aos participantes, no sítio eletrônico utilizado para divulgação.

11.20. Caso o licitante não apresente lances, concorrerá com o valor de sua proposta.

11.21. Em relação a participação de microempresas e empresas de pequeno porte, uma vez encerrada a etapa de lances, o sistema identificará as microempresas e empresas de pequeno porte participantes, procedendo à comparação com os valores da primeira colocada, se esta for empresa de maior porte, assim como das demais classificadas, para o fim de aplicar-se o disposto nos artigos 44 e 45 da LC nº 123, de 2006, regulamentada pela Portaria nº 016 de 23 de agosto de 2020.



11.21.1. Nessas condições, as propostas de microempresas e empresas de pequeno porte que se encontrarem na faixa de até 10% (dez por cento) acima da melhor proposta ou melhor lance serão consideradas empatadas com a primeira colocada.

11.22. A melhor classificada nos termos do item anterior terá o direito de encaminhar uma última oferta para desempate, obrigatoriamente em valor inferior ao da primeira colocada, no prazo de 5 (cinco) minutos controlados pelo sistema, contados após a comunicação automática para tanto.

11.23. Caso a microempresa ou a empresa de pequeno porte melhor classificada desista ou não se manifeste no prazo estabelecido, serão convocadas as demais licitantes microempresas e empresas de pequeno porte que se encontrem naquele intervalo de 5% (cinco por cento), na ordem de classificação, para o exercício do mesmo direito, no prazo estabelecido no subitem anterior.

11.24. No caso de equivalência dos valores apresentados pelas microempresas e empresas de pequeno porte que se encontrem nos intervalos estabelecidos nos subitens anteriores, será realizado sorteio entre elas para que se identifique aquela que primeiro poderá apresentar melhor oferta.

11.25. A ordem de apresentação pelos licitantes é utilizada como um dos critérios de classificação, de maneira que só poderá haver empate entre propostas iguais (não seguidas de lances), ou entre lances finais da fase fechada do modo de disputa aberto e fechado.

11.26. Havendo eventual empate entre propostas ou lances, o critério de desempate será aquele previsto no art. 60, § 1º, da Lei nº 14.133/21, assegurando-se a preferência, sucessivamente, aos bens e serviços:

- a) empresas estabelecidas no Município de João Monlevade/MG;
- b) empresas brasileiras;
- c) empresas que invistam em pesquisa e no desenvolvimento de tecnologia no País;
- d) empresas que comprovem a prática de mitigação, nos termos da Lei nº 12.187, de 29 de dezembro de 2009.

11.27. Persistindo o empate, a proposta vencedora será sorteada pelo sistema eletrônico dentre as propostas empatadas.

Secretaria Municipal de Administração

Rua Geraldo Miranda, 337, Nossa Senhora da Conceição – João Monlevade/MG, CEP: 35.930-027
Telefones: (31) 3859-2525 / 3852-6277 – www.pmjm.mg.gov.br



11.28. Encerrada a etapa de envio de lances da sessão pública, o Agente de Contratação deverá encaminhar, pelo sistema eletrônico, contraproposta ao licitante que tenha apresentado o melhor preço, para que seja obtida melhor proposta, vedada a negociação em condições diferentes das previstas neste Edital.

11.29. A negociação será realizada por meio do sistema, podendo ser acompanhada pelos demais licitantes.

12. DA ACEITABILIDADE DA PROPOSTA VENCEDORA

12.1. Após a negociação do preço, o Agente de Contratação iniciará a fase de aceitação e examinará a proposta classificada em primeiro lugar quanto à adequação ao objeto e à compatibilidade do preço em relação ao máximo estipulado para contratação neste Edital e em seus anexos.

12.2. O Agente de Contratação solicitará ao licitante melhor classificado o envio a proposta adequada ao último lance ofertado após a negociação realizada, contendo: PLANILHA ORÇAMENTÁRIA, CRONOGRAMA FÍSICO FINANCEIRO, além da COMPOSIÇÃO DE CUSTOS UNITÁRIOS, EM FORMATO EXCEL E PDF, fixando prazo compatível com a complexidade dos documentos.

12.2.1. A proposta adequada deverá ser redigida em língua portuguesa, digitada, em formato PDF, em uma via, sem emendas, rasuras, entrelinhas ou ressalvas, devidamente assinada pelo licitante ou seu representante legal.

12.3. Na hipótese de necessidade de suspensão da sessão pública para a análise minuciosa da proposta e seus anexos, a sessão pública somente poderá ser reiniciada mediante aviso prévio no “chat” e a ocorrência será registrada em ata;

12.4. O Agente de Contratação poderá convocar o licitante para enviar documento digital complementar, em caráter de diligência, por meio de funcionalidade disponível no sistema, fixando prazo compatível com a complexidade dos documentos, sob pena de não aceitação da proposta.



12.5. Os prazos estabelecidos nos itens 12.2 e 12.4 poderão ser prorrogados pelo Agente de Contratação por solicitação escrita e justificada do licitante, formulada antes de findo o prazo, e formalmente aceita pelo Agente de Contratação.

12.6. Se a proposta ou lance vencedor for desclassificado, o Agente de Contratação examinará a proposta ou lance subsequente, e, assim sucessivamente, na ordem de classificação.

12.7. Se tratando de Lote, a desclassificação de um único item do lote implicará na desclassificação da proposta para todo o lote, ou seja, a proposta somente será aceita se atender aos requisitos para todos os itens que compõem o lote.

12.8. O sistema informará ao fornecedor a necessidade de atualizar sua proposta dentro da plataforma, no prazo máximo de 02 (duas) horas, ou, em outro prazo determinado pelo Agente de Contratação, para que se faça o preenchimento dos valores unitários de cada item.

13. DOS CRITÉRIOS DE JULGAMENTO

13.1. O objeto desta Concorrência será adjudicado à licitante cuja proposta seja considerada vencedora e atenda aos exigido na habilitação. As demais propostas válidas serão classificadas em ordem crescente de preço.

13.2. Serão DESCLASSIFICADAS as propostas das licitantes que:

13.2.1. Não atendam a qualquer dos requisitos constantes neste edital;

13.2.2. Apresentem preços superiores aos estabelecidos pela administração;

13.2.3. Apresentem preço manifestamente inexequível, conforme Art. 59, § 4º, Lei 14133/2021, no caso de serviços de engenharia, serão consideradas inexequíveis as propostas cujos valores forem inferiores a 75% (setenta e cinco por cento) do valor orçado pela Administração;

13.2.4. Apresentem ofertas de vantagens com base nas propostas das demais licitantes;

13.2.5. Contenham cláusulas de antecipação de pagamento;

13.2.6. Contenham preços simbólicos, irrisórios ou de valor zero, incompatíveis com os valores dos insumos e salários de mercado, acrescidos dos respectivos encargos, exceto quando se referirem a materiais e instalações de propriedade da própria licitante, para os quais ela renuncie a parcela ou a totalidade da remuneração.



13.3. Será exigida garantia adicional do licitante vencedor cuja proposta for inferior a 85% (oitenta e cinco por cento) do valor orçado pela Administração, equivalente à diferença entre este último e o valor da proposta, sem prejuízo das demais garantias exigíveis, de acordo com o Art. 59, §5º, Lei 14133/2021;

13.4. Poderão ser corrigidos pelo Agente de Contratação simples erros aritméticos (soma e/ou multiplicação) detectados nas planilhas que não prejudiquem a composição e compreensão das propostas, devendo ter o arredondamento para 02 (duas) casas decimais.

13.4.1. Na divergência entre os preços globais e unitários, haverá prevalência deste último.

13.5. Só serão analisados os documentos de habilitação do licitante mais bem classificado.

14. DO RECURSO

14.1. O Agente de Contratação declarará o vencedor e concederá o prazo de 10 (dez) minutos, para que qualquer licitante manifeste a intenção de recorrer, em campo próprio do sistema.

14.1.1. A falta de manifestação imediata da intenção de interpor recurso, no momento da sessão pública desta Concorrência, implica PRECLUSÃO desse direito, ficando o Agente de Contratação autorizado a encaminhar o processo para adjudicação do objeto à licitante vencedora.

14.2. Havendo quem se manifeste, caberá ao Agente de Contratação verificar a tempestividade e a existência de motivação da intenção de recorrer, para decidir se admite ou não o recurso, fundamentadamente.

14.2.1. Nesse momento o Agente de Contratação não adentrará no mérito recursal, mas apenas verificará as condições de admissibilidade do recurso.

14.3. A recorrente que tiver sua intenção de recurso aceita deverá registrar as razões do recurso, em campo próprio do sistema, no prazo de 03 (três) dias úteis, ficando as demais licitantes, desde logo, intimadas a apresentar contrarrazões, também via sistema, em igual prazo, que começará a correr do término do prazo da recorrente.



14.4. A falta de apresentação das razões de recurso, em campo próprio do sistema, também importará a decadência do direito de recurso e, via de consequência, a adjudicação do objeto da licitação à licitante vencedora.

14.5. O acolhimento do recurso importará na invalidação apenas dos atos insuscetíveis de aproveitamento.

15. DA ADJUDICAÇÃO E HOMOLOGAÇÃO

15.1. O objeto da licitação será adjudicado ao licitante declarado vencedor, por ato da Autoridade Competente, caso não haja interposição de recurso ou após a regular decisão dos recursos apresentados.

15.2. Após a Adjudicação, constatada a regularidade dos atos praticados, a autoridade competente homologará o procedimento licitatório.

16. DO VALOR ESTIMADO E DOTAÇÃO ORÇAMENTÁRIA

16.1. O valor estimado do objeto licitado é de **R\$ 1.311.362,59 (um milhão, trezentos e onze mil, trezentos e sessenta e dois reais e cinquenta e nove centavos)**.

16.2. **As despesas decorrentes da contratação objeto desta Concorrência correrão por conta da dotação orçamentária: 02012001.1545115011.008, 449051, Ficha 332, Fontes de Recursos 15000000000 e 17000000000 (CONTRATO DE REPASSE Nº 868283/2024/MCIDADES/CAIXA).**

17. DA GARANTIA CONTRATUAL

17.1. O licitante vencedor prestará ao Município de João Monlevade garantia para execução dos serviços no valor correspondente a 5% (cinco por cento) do valor contratado. A critério da licitante pode ser prestada garantia em uma das modalidades previstas no artigo 96 da Lei 14.133/2021.

17.2. A garantia será exigida em até 05 (cinco) dias úteis da assinatura do contrato. Caso o licitante não preste a garantia ou a faça através de título da dívida pública em



desacordo com o que determina o dispositivo legal indicado, decairá do direito à contratação.

17.3. Havendo acréscimo ou supressão dos serviços, a garantia será acrescida ou devolvida, conforme o caso, guardada, em todas as hipóteses.

17.4. No caso de rescisão contratual, a garantia contratual será perdida para ressarcir eventuais danos sofridos pela Contratante e para acobertar valores referentes às multas e indenizações devidos.

17.5. A garantia prestada pelo licitante vencedor será devolvida após o cumprimento fiel e integral do contrato, após o recebimento definitivo dos serviços.

18. DAS CONDIÇÕES PARA ASSINATURA DO CONTRATO

18.1. Findo o processo licitatório, a empresa vencedora será convocada por e-mail e/ou sistema eletrônico para assinatura digital do Contrato, que obedecerão aos modelos anexos, no prazo de 5 (cinco) dias úteis contados da convocação emitida pelo Setor de Contratos, sob pena de decair do direito à contratação.

18.2. O subitem acima deverá ser desconsiderado caso seja outra a decisão da autoridade competente que não a homologação do processo licitatório ou outra for sua decisão.

18.3. Caso o adjudicatário não apresente situação regular no ato de assinatura do contrato ou recuse-se a assiná-lo, serão convocados os licitantes remanescentes, observada a ordem de classificação.

18.4. Caso a licitante vencedora não atenda ao prazo previsto no item 18.1, ensejará a aplicação das sanções estabelecidas no item sanções administrativas deste instrumento, reservando-se o contratante, o direito de convocar as licitantes remanescentes, na ordem de classificação, para fazê-lo em igual prazo e nas mesmas condições propostas pela primeira classificada, inclusive quanto ao preço, ou revogar a licitação, independentemente das sanções previstas para a licitante vencedora neste instrumento.



19. DAS OBRIGAÇÕES E SANÇÕES DO CONTRATADO E CONTRATANTE

19.1. São obrigações e sanções das partes as previstas no Termo de Referência/Memorial Descritivo e na Minuta Contratual, anexos do Edital.

20. DAS DISPOSIÇÕES FINAIS

20.1. Nenhum pagamento ou indenização será devido às licitantes pela elaboração e/ou apresentação de documentos e propostas relativos ao presente certame.

20.2. É facultada ao Agente de Contratação, caso julgue necessário, suspender a sessão, de habilitação ou de classificação e julgamento das propostas, para melhor analisar o conteúdo dos documentos e, posteriormente, proferir sua decisão.

20.3. É facultada ao Agente de Contratação ou autoridade superior, em qualquer fase da licitação, a promoção de diligência destinada a esclarecer ou complementar a instrução do procedimento licitatório, vedada a inclusão posterior de documento ou informação por parte da licitante que deveria constar originariamente na proposta.

20.4. Não havendo expediente ou ocorrendo qualquer fato superveniente que impeça a realização do certame na data marcada, a sessão será remarcada, através de novo aviso de Concorrência Eletrônica.

João Monlevade, 08 de maio de 2026.

Juliana Aparecida dos Santos
Agente de Contratação

Ricardo Alexandre de Oliveira
Secretário Municipal de Administração



ANEXO I - ETP e Análise de Riscos

ANEXO II – Matriz de Gerenciamento de Riscos

ANEXO III - Memorial Descritivo

ANEXO IV - Planilha Orçamentária de Custos

ANEXO V - Cronograma Físico - Financeiro

ANEXO VI - Composição do BDI

ANEXO VII - Relatório Fotográfico

ANEXO VIII - Composições de Custos Unitários



ANEXO X

MODELO DECLARAÇÃO DE RESPONSABILIDADE TÉCNICA

Em atendimento ao disposto no edital de CONCORRÊNCIA ELETRÔNICA ____/2026, Processo Licitatório ____/2026, deflagrada pelo Município de João Monlevade/MG, a empresa, inscrita no CNPJ nº, DECLARA que serão responsáveis técnicos pela execução dos serviços/obras, conforme memorial descritivo, projeto básico e planilhas, objeto do certame em referência, o(s) profissional(ais) abaixo indicado(s):

Nome(s)/CREA ou CAU

Assinatura RT:

Local/ data

Responsável técnico da licitante

Nome / Assinatura

Representante legal

Nome / Assinatura



ANEXO XI

MODELO DE DECLARAÇÃO DE CONHECIMENTO DAS CONDIÇÕES DO LOCAL

Em atendimento ao disposto no edital de CONCORRÊNCIA ELETRÔNICA ____/2026, Processo Licitatório ____/2026, deflagrada pelo Município de João Monlevade/MG, a empresa, inscrita no CNPJ nº, por intermédio de seu Responsável Técnico, Sr(a), portador da Carteira Profissional do CREA nº ____ ou CAU nº ____ , DECLARA, sob as penas da lei, para todos os fins, estar familiarizada com a natureza e vulto dos serviços técnicos especializados específicos, bem como as técnicas necessárias ao perfeito desenvolvimento da execução do objeto, à construção e implantação da obra e das instalações provisórias a serem realizadas. Declara ainda, que tem pleno conhecimento das condições e peculiaridades inerentes à natureza dos trabalhos, assumindo total responsabilidade por esse fato e informando que não o utilizará para quaisquer questionamentos futuros.

Local/ data

Responsável técnico da licitante

Nome / Assinatura

Representante legal

Nome / Assinatura



ANEXO XII

MODELO DECLARAÇÃO PESSOAL TÉCNICO, DAS INSTALAÇÕES E DO APARELHAMENTO

Em atendimento ao disposto no edital de CONCORRÊNCIA ELETRÔNICA ____/2026, Processo Licitatório ____/2026, deflagrada pelo Município de João Monlevade/MG, a empresa, inscrita no CNPJ nº, Representante Legal, Sr(a), DECLARA, sob as penas da lei, que disporá, caso seja vencedora, de pessoal técnico, instalações e aparelhamento adequados e disponíveis para a execução do objeto da licitação.

Local/ data

Representante legal

Nome / Assinatura



Memorial Descritivo/ Especificações técnicas

OBRA: Pista de Caminhada e Ciclovía

PROPRIETÁRIO: Prefeitura Municipal de João Monlevade

ENDEREÇO: AV. WILSON ALVARENGA - BELMONTE, JOÃO MONLEVADE - MG

ÁREA: 8450,60 M²

1. JUSTIFICATIVA TÉCNICA DE INTERVENÇÃO - REFORMA E REVITALIZAÇÃO DA PISTA DE CAMINHADA E CICLOVIA

1.1. APRESENTAÇÃO

A presente justificativa técnica tem como objetivo fundamentar a necessidade de execução das obras de reforma e revitalização da pista de caminhada e ciclovía, visando melhorar as condições de uso, segurança e acessibilidade do espaço público destinado à prática de atividades físicas e lazer da população.

A intervenção contempla a recuperação do pavimento existente, implantação de sinalização adequada, melhoria dos passeios, revitalização dos canteiros e instalação de mobiliário urbano, proporcionando maior conforto e segurança aos usuários.

1.2. SITUAÇÃO ATUAL

Atualmente, a área destinada à pista de caminhada e ciclovía apresenta sinais de desgaste decorrentes do uso contínuo e da ação do tempo, tais como:

- desgaste do pavimento asfáltico;
- perda de aderência da superfície;
- ausência ou deterioração da sinalização horizontal;
- deterioração de trechos de passeio;
- presença de vegetação desordenada em canteiros;
- carência de mobiliário urbano de apoio aos usuários.

Essas condições comprometem a segurança e o conforto dos usuários, podendo ocasionar riscos de acidentes e redução da utilização do espaço pela população.

1.3. OBJETIVOS DA INTERVENÇÃO

A execução das obras de revitalização tem como principais objetivos:

- recuperar as condições de trafegabilidade da pista de caminhada;
- melhorar a infraestrutura da ciclovía;



- implantar sinalização horizontal adequada;
- garantir maior segurança aos usuários;
- revitalizar os espaços paisagísticos existentes;
- ampliar a oferta de equipamentos urbanos de apoio.

A intervenção busca incentivar a prática de atividades físicas, promover a mobilidade ativa e valorizar os espaços públicos do município.

1.4. DESCRIÇÃO DAS INTERVENÇÕES

A obra compreenderá a execução dos seguintes serviços principais:

Serviços preliminares

- mobilização e desmobilização de obra
- instalação de placa de obra
- instalação de container de apoio
- Banheiro químico

Pista de caminhada

- limpeza da superfície do pavimento existente
- aplicação de pintura de ligação
- execução de nova camada de CBUQ (Concreto Betuminoso Usinado a Quente)

Ciclovía

- limpeza e preparação da superfície
- execução de pintura da ciclofaixa
- pintura de sinalização horizontal
- instalação de tachões refletivos
- pintura de símbolos de bicicleta e acesso de veículos

Assentamento de meio-fio

- demolição de pavimento com serra cliper
- execução de novos meio-fio em concreto moldado in loco
- Pintura de meio-fio com cal

Canteiros

- limpeza da vegetação existente
- plantio de mudas ornamentais

Serviços complementares

- instalação de bebedouros
- instalação de lixeiras
- instalação de placas informativas
- implantação de abrigo metálico para ponto de ônibus

Limpeza final

- limpeza geral da área ao término da obra



1.5. BENEFÍCIOS ESPERADOS

A execução da obra proporcionará diversos benefícios à população, dentre os quais destacam-se:

- melhoria das condições de segurança dos usuários
- valorização dos espaços públicos de lazer
- incentivo à prática de atividades físicas
- melhoria da mobilidade não motorizada
- organização e qualificação da paisagem urbana
- ampliação da infraestrutura de apoio aos usuários

2. ESPECIFICAÇÕES TÉCNICAS - REFORMA E REVITALIZAÇÃO DA PISTA DE CAMINHADA E CICLOVIA

2.1. OBJETO

O presente memorial descritivo tem por finalidade estabelecer as diretrizes técnicas e construtivas para execução da obra de Reforma e Revitalização da Pista de Caminhada e Ciclovia, compreendendo serviços de recuperação do pavimento, execução de sinalização horizontal, revitalização de passeios, recomposição de canteiros e implantação de equipamentos urbanos.

Todos os serviços deverão ser executados de acordo com:

- ✓ projetos executivos
- ✓ planilha orçamentária
- ✓ memorial descritivo
- ✓ normas técnicas da ABNT
- ✓ especificações do DNIT para pavimentação
- ✓ normas municipais vigentes

A empresa executora será responsável pela qualidade dos materiais, execução e segurança da obra.

Extensão total da pista: (Dados recolhidos)

- Situação atual (drenagem, iluminação, pavimentação, acessibilidade)
- Fluxo médio de pessoas (manhã, tarde, noite)
- Perfil do público (idosos, famílias, ciclistas esportivos, crianças)
- Índice de acidentes / insegurança



- Vegetação existente
Árvores e canteiros existentes serão mantidos.
- Infraestrutura próxima (praças, escolas, comércio)

2.2. ADMINISTRAÇÃO LOCAL

2.2.1 Administração Local

A administração local da obra compreenderá todos os custos necessários para gerenciamento e acompanhamento técnico dos serviços, incluindo:

- ✓ engenheiro responsável
- ✓ encarregado de obra
- ✓ apoio administrativo
- ✓ controle de qualidade
- ✓ controle de segurança do trabalho

A administração local será mantida durante todo o período de execução da obra. Deverá ser mantido na obra profissional habilitado para acompanhamento técnico.

Quantidade: 4 meses de obra.

2.3. SERVIÇOS PRELIMINARES

2.3.1 Mobilização e Desmobilização de Obra

Compreende o deslocamento de equipamentos, ferramentas, mão de obra e demais recursos necessários para início e finalização da obra.

Inclui transporte, carga, descarga e instalação inicial dos equipamentos.

Quantidade: 0,3% do valor da obra.



2.3.2 Placa de Obra

A placa deverá ser confeccionada em chapa de aço galvanizado, fixada em estrutura metálica ou madeira, instalada em local visível ao público.

A placa deverá conter:

- ✓ nome da obra
- ✓ órgão responsável
- ✓ empresa executora
- ✓ valor da obra
- ✓ prazo de execução

Quantidade: $3,0 \text{ m} \times 1,5 = 4,5 \text{ m}^2$

2.3.3 Container de Apoio à Obra

Será utilizado container metálico tipo escritório, com dimensões aproximadas de 2,30 x 6,00 m, altura de 2,50 m, contendo sanitário e instalações básicas.

O container será destinado ao apoio administrativo da obra.

Quantidade: 4 mês

2.3.4 Banheiro Químico

Será instalado banheiro químico provisório para atendimento aos trabalhadores durante o período de execução da obra, com dimensões aproximadas de 1,10 x 1,20 x 2,30 m.

O equipamento permanecerá no local durante 04 meses, em condições adequadas de uso, higiene e manutenção, sendo de responsabilidade da empresa executora sua instalação, limpeza periódica, manutenção e posterior remoção ao término da obra.



2.4. PISTA DE CAMINHADA

2.4.1 Limpeza da Superfície do Pavimento

Antes da execução dos serviços de pavimentação, deverá ser realizada limpeza completa da superfície do pavimento existente com caminhão pipa.

A limpeza deverá remover:

- ✓ Poeira
- ✓ Detritos
- ✓ partículas soltas
- ✓ materiais orgânicos

2.4.2 Pintura de Ligação

Após limpeza da superfície, será aplicada pintura de ligação com emulsão asfáltico por toda a extensão da pista de caminhada e também das rampas que dão acesso a via, visando promover aderência entre o pavimento existente e a nova camada asfáltico.

A aplicação deverá ser uniforme e executada conforme especificações técnicas do DNIT.

2.4.3 Execução de CBUQ

A camada de revestimento será executada com Concreto Betuminoso Usinado a Quente (CBUQ).

O serviço inclui:

- ✓ fornecimento dos agregados
- ✓ material betuminoso
- ✓ usinagem da mistura
- ✓ transporte até o local
- ✓ Aplicação



✓ compactação

A execução deverá atender às especificações técnicas de pavimentação do DNIT.

Área: 5.429,08 m²

Espessura: 4,0 cm

2.4.4 Transporte da Massa Asfáltica

A massa asfáltica será transportada da usina até o local da obra em caminhões apropriados, devidamente cobertos, de modo a manter a temperatura adequada para aplicação, não inferior a 120 °C no momento do espalhamento, garantindo trabalhabilidade e adequada compactação do material.

Distância média: 35 km

2.5. CICLOFAIXA

A ciclofaixa receberá nova pintura. Fazer toda preparação antes desse processo. O traçado da Ciclofaixa é paralelo ao canteiro central da Avenida. A separação das bicicletas dos demais veículos é feita por tachões amarelos com medidas de largura 46cm x 14cm x 12cm

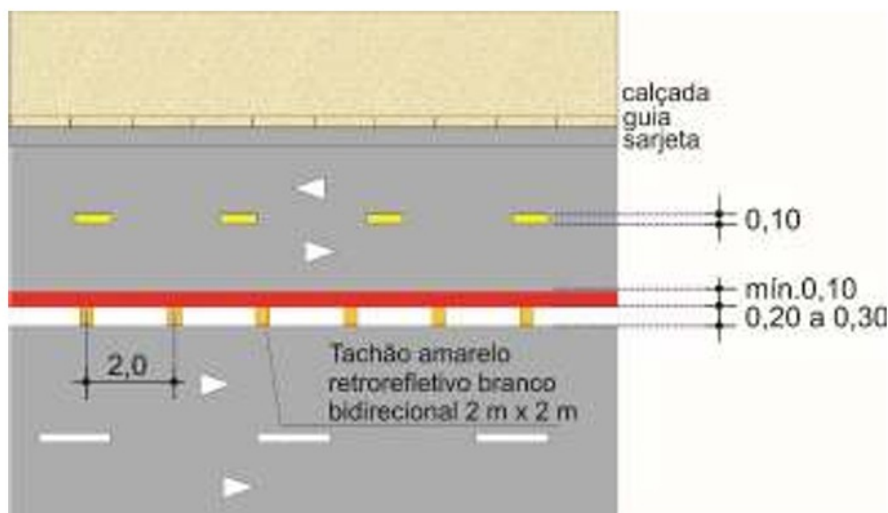



2.5.1 Limpeza e Preparação da Superfície

A superfície da ciclovia será limpa e preparada para aplicação da pintura de sinalização horizontal.

2.5.2 Pintura da Ciclofaixa

A pintura deverá ser executada com **tinta acrílica específica para pavimentação, na cor vermelha.**

A aplicação deverá garantir:

- ✓ boa aderência
- ✓ Uniformidade
- ✓ Durabilidade



2.5.3 Instalação de Tachões Refletivos

Será realizada a instalação de **tachões refletivos sobre o pavimento asfáltico**, conforme projeto de sinalização viária nas dimensões 46 x 14 x 12 cm. A fixação será executada com adesivo apropriado (resina ou cola epóxi de alta resistência), garantindo adequada aderência ao pavimento.



Os tachões serão posicionados conforme alinhamento definido em projeto, após limpeza da superfície do pavimento, assegurando visibilidade e durabilidade do sistema de sinalização horizontal.



Conhecido como Super Segregador, Picolé ou Gelo Baiano, de formato trapezoidal, serve para demarcação e sinalização de pistas ou como bate rodas em estacionamentos.

Características do Prisma em Resina de Poliéster: Dimensões: 46cm x 14cm x 12cm. Fornecido na cor amarela. Assentado com cola/resina A + B.

2.5.4 Pintura de Símbolo de Bicicleta

Será executada a pintura de símbolos indicativos de **bicicleta** na ciclofaixa, bem como símbolos de **acesso de veículos**, conforme projeto de sinalização horizontal. A aplicação será realizada com tinta acrílica para demarcação viária, utilizando gabarito específico para padronização do desenho, sobre pavimento devidamente limpo e preparado, garantindo boa aderência, visibilidade e durabilidade da sinalização.

2.5.5 Pintura de Eixo Viário

Será executada pintura de eixo viário (por baixo dos tachões) com tinta retrorrefletiva à base de resina acrílica, contendo microesferas de vidro. A pintura branca será executada ao longo de toda a extensão do lado da ciclofaixa, promovendo a segregação entre o tráfego de veículos e a área destinada aos ciclistas. Nos pontos de acesso de veículos e travessias, a sinalização será executada em linha tracejada, permitindo a entrada e saída de veículos de forma segura.



2.6. ASSENTAMENTO DE MEIO-FIO

2.6.1 Demolição parcial de pavimento asfáltico

Será realizada a demolição parcial do pavimento asfáltico existente ao longo do alinhamento onde será implantado o meio-fio. Inicialmente será executado corte no revestimento asfáltico com cortadora de piso equipada com disco diamantado, garantindo bordas regulares e evitando danos ao pavimento adjacente.

Após o corte, o material asfáltico será removido manualmente com auxílio de ferramentas adequadas, promovendo a abertura da vala necessária para execução do meio-fio. O material proveniente da demolição será recolhido, carregado e transportado em caminhão basculante para local de bota-fora devidamente licenciado ou área indicada pela fiscalização.

A área resultante deverá permanecer limpa e regularizada para permitir a correta execução das etapas seguintes de implantação do meio-fio.

2.6.2 Carga e transporte do material demolido

O material proveniente da demolição do pavimento asfáltico será carregado manualmente ou com auxílio de equipamentos apropriados e transportado em caminhão basculante até local de bota-fora devidamente licenciado ou área indicada pela fiscalização da obra. Durante o transporte deverão ser observadas as normas de segurança e limpeza da via, evitando derramamento de material ao longo do trajeto.

2.6.3 Guia (meio-fio) concreto, moldada in loco em trecho reto com extrusora, 15 cm base x 30 cm altura

Será executada guia (meio-fio) em concreto moldado in loco, em trecho reto, utilizando máquina extrusora específica para execução de guias e sarjetas. O meio-fio deverá apresentar dimensões aproximadas de 15



cm de base e 30 cm de altura, garantindo alinhamento, nivelamento e acabamento adequados ao longo de toda a extensão executada.

O concreto utilizado deverá possuir resistência compatível com a aplicação, sendo lançado e conformado pela extrusora de forma contínua. Após a execução, deverão ser realizados os cuidados necessários para a cura do concreto, garantindo a durabilidade e resistência do elemento.

2.6.4 Pintura de meio-fio com tinta branca a base de cal (caiação)

Será executada pintura dos meios-fios com tinta branca à base de cal (caiação), aplicada manualmente com brocha ou equipamento apropriado, garantindo cobertura uniforme e bom acabamento. Antes da aplicação, as superfícies deverão estar limpas, secas e livres de poeira ou materiais soltos. A pintura tem como objetivo melhorar a visibilidade e contribuir para a sinalização e organização da via.

2.7. CANTEIROS

2.7.1 Limpeza de Vegetação

Será realizada a limpeza dos canteiros existentes, compreendendo a retirada de vegetação espontânea, capim, ervas daninhas, resíduos orgânicos e demais materiais indesejáveis. O serviço será executado manualmente com ferramentas adequadas, preservando as espécies vegetais que deverão permanecer. Todo o material resultante da limpeza será recolhido e destinado para local apropriado, mantendo os canteiros limpos e preparados para manutenção ou novos plantios.

2.7.2 Plantio de Mudanças Ornamentais

Serão plantadas mudas ornamentais para recomposição paisagística dos canteiros existentes, visando melhorar o aspecto estético e a integração paisagística da área. Como sugestão de espécie, serão utilizadas mudas de ixora mini (*Ixora coccinea*), em cores variadas, com predominância das cores laranja e vermelha, por apresentarem boa adaptação ao clima local, floração abundante e baixa necessidade de manutenção. As mudas serão plantadas em solo previamente preparado, garantindo condições adequadas para o desenvolvimento das plantas.



2.8. SERVIÇOS COMPLEMENTARES

2.8.1 Bebedouro

Será fornecido e instalado bebedouro para uso externo, incluindo:

- ✓ base em concreto
- ✓ ligação hidráulica
- ✓ ligação elétrica

SUGESTÃO

Aquisição de 1 bebedouro a ser instalado na frente ao prédio da PMJM. Modelos com água gelada, filtro e água para pets. Modelos referenciais da marca ICEHOT. Medidas: 1,97 cm de altura, 0,85 cm de largura e 0,38 cm de profundidade, com peso total de 145 kg



*fonte de referência <https://icehot.net.br/>

2.8.2. Lixeira

Será instalado conjunto de lixeiras redondas em madeira plástica, composto por kit com 4 unidades, cada uma com capacidade de 67 litros, destinadas à coleta seletiva de resíduos. As lixeiras possuirão tampa com abertura frontal, facilitando o descarte e a manutenção.

As unidades serão disponibilizadas em cores diferenciadas (azul, amarelo, vermelho, verde, marrom ou preto) para identificação dos tipos de resíduos, conforme padrão de coleta seletiva. Cada lixeira apresenta dimensões aproximadas de 50 cm de altura e 50 cm de diâmetro.

Os conjuntos serão instalados próximos aos pontos de ônibus, em locais estratégicos que facilitem o uso pela população, contribuindo para a organização, limpeza urbana e destinação adequada dos resíduos.



2.8.3. Placa Informativa

Serão instaladas placas informativas em estrutura metálica, destinadas à orientação dos usuários da pista de caminhada e dos equipamentos de ginástica ao ar livre. As placas conterão informações sobre alongamentos e orientações para atividades físicas, contribuindo para o uso adequado dos equipamentos e para a promoção da saúde.

Na mesma estrutura também serão incluídas indicações de distância ao longo da pista, com marcações como “Início”, “200 m” e “400 m”, auxiliando os usuários no acompanhamento do percurso durante a prática de caminhada ou corrida.

As placas serão fixadas em local visível e estratégico ao longo da pista, com estrutura metálica resistente e adequada para instalação em área externa, garantindo durabilidade e fácil leitura das informações.

A superfície da placa (onde estão as instruções): O mais comum para este tipo de sinalização pública é o uso de ACM (Material Composto de Alumínio), uma chapa de metal (aço galvanizado ou alumínio), ou uma chapa de PVC rígido. Sobre essa base, geralmente é aplicado um adesivo de vinil impresso contendo os



textos e desenhos, que é resistente ao clima.

A estrutura (moldura e postes de sustentação): As bordas azuis arredondadas e os dois postes que seguram a placa parecem ser feitos de metal tubular (provavelmente ferro ou aço), pintados com tinta azul (possivelmente pintura eletrostática), seguindo o mesmo padrão e material dos aparelhos de ginástica ao redor.

Segue exemplo da imagem:



2.8.4. Abrigo de Ponto de Ônibus

Será executado abrigo metálico para ponto de ônibus, destinado a oferecer proteção e conforto aos usuários do transporte público. A implantação compreenderá a execução completa da estrutura e da área de apoio, incluindo os seguintes serviços:



- Estrutura metálica para suporte do abrigo;
- Cobertura adequada para proteção contra sol e chuva;
- Escavação manual para execução das fundações;
- Execução de bases em concreto para fixação da estrutura;
- Lastro de brita para regularização e drenagem da base;
- Piso em concreto no entorno, com dimensões aproximadas de 4,00 m x 1,50 m, proporcionando área adequada para espera dos usuários;
- Acabamento final da estrutura e da área executada;
- Instalação de placas informativas de ponto de ônibus, indicando a parada do transporte coletivo.

O abrigo deverá ser instalado em local definido em projeto, garantindo segurança, acessibilidade e conforto aos usuários do transporte público.

FIGURA 1



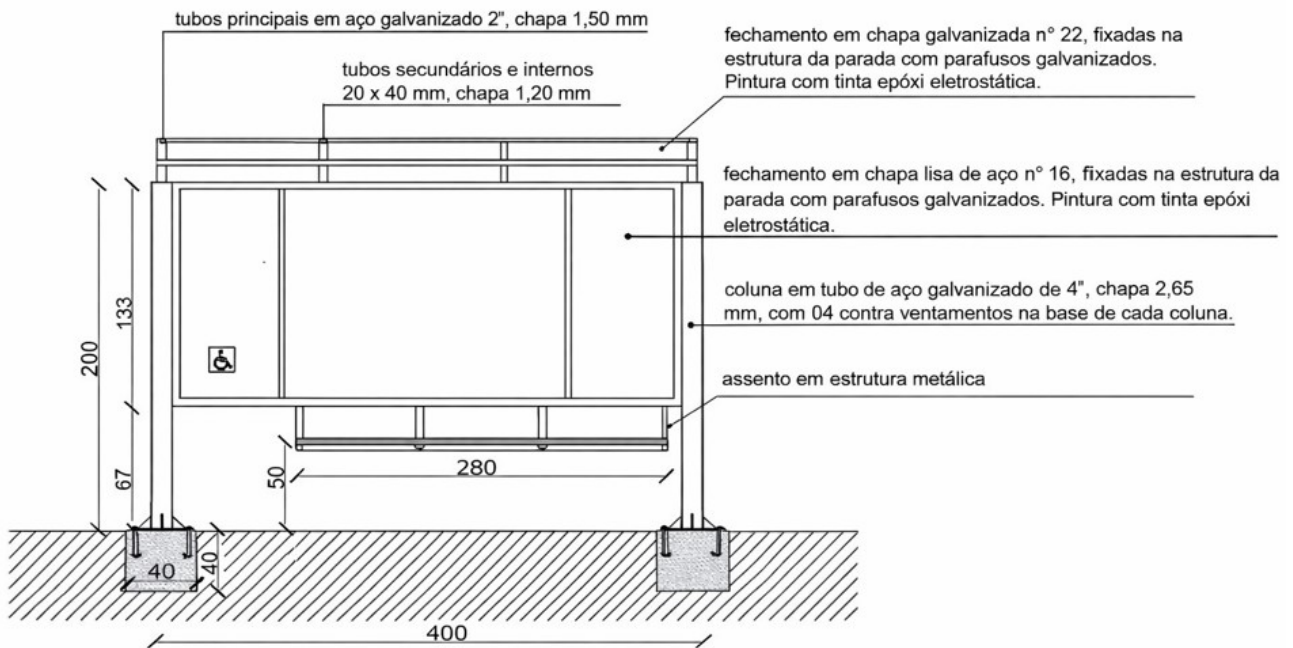

VISTA FRONTAL
ESC: 1/40

***toda a estrutura de aço galvanizado da parada de ônibus deverá receber pintura eletrostática com resina poliéster**

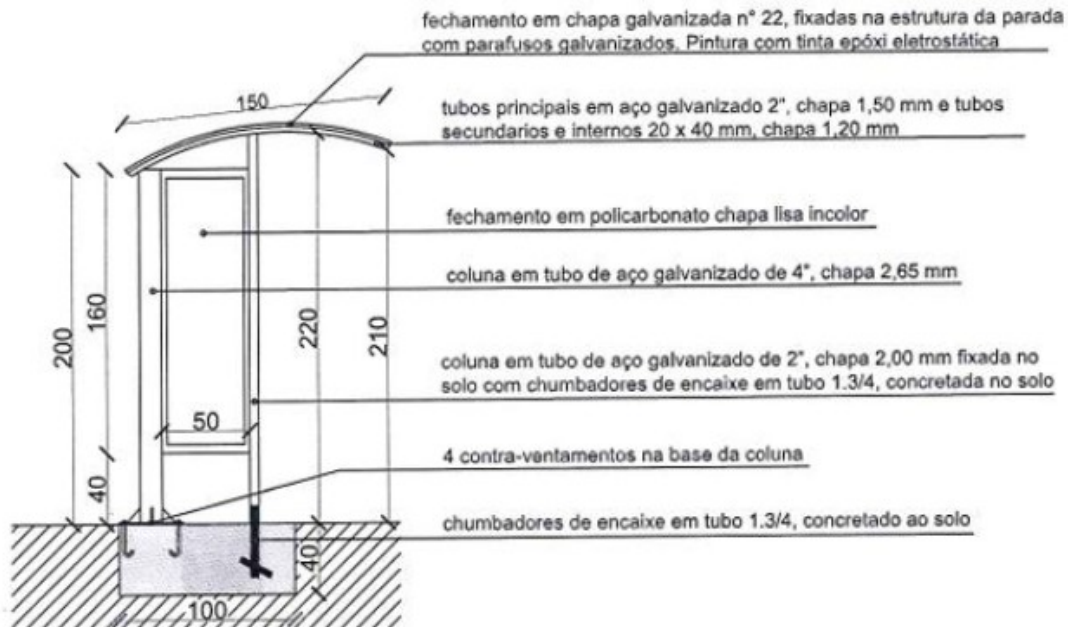

VISTA LATERAL
ESC: 1/40

***toda a estrutura de aço galvanizado da parada de ônibus deverá receber pintura eletrostática com resina poliéster**



2.9 LIMPEZA FINAL DA OBRA

O canteiro da obra deve ser mantido limpo e desimpedido nas vias de circulação, passagens e escadarias. Onde os entulhos e sobras de materiais devem ser recolhidos evitando poeiras e riscos.

A área de trabalho deverá ser limpa pelo menos uma vez por dia, devendo haver recolhimento dos entulhos, em local acordado com a Fiscalização. Os entulhos deverão ser removidos periodicamente do canteiro e encaminhados às áreas de deposição liberadas pelo órgão regional competente.

3. EQUIPAMENTOS E PROCEDIMENTOS DE PROTEÇÃO E SEGURANÇA

Os procedimentos relativos à segurança e medicina do trabalho, devem ser cumpridos pelas empresas contratadas e subcontratadas seguindo as normas e legislações vigentes, na prestação de seus serviços na Prefeitura, que devem ser cumpridas para proteger as pessoas.

Não será aceito alegação de desconhecimento, por parte da contratada, das normas regulamentadoras de Segurança no trabalho, pois são oficiais. Cabe a Contratada cumprir e fazer cumprir as Normas de Segurança e Medicina do Trabalho constantes da Lei 6514 de 22 de Dezembro de 1977 Capítulo V do título II das Consolidações das Leis do Trabalho (CLT) – Normas Regulamentadoras.

Caberá a Contratada o fornecimento dos EPI's e EPCs específicos e necessários às atividades desenvolvidas, sendo uso obrigatório por parte dos empregados. Nenhum serviço poderá ser executado sem a utilização dos mesmos. Serão de uso obrigatório os equipamentos relacionados a seguir, obedecido ao disposto nas Normas Regulamentadoras dentro do que determina a NR-6 da Portaria 3.214/78 do MTE - Equipamento de Proteção Individual - EPI e NR-1.

DIAGNÓSTICO TÉCNICO:

- Fotos técnicas - Google Earth



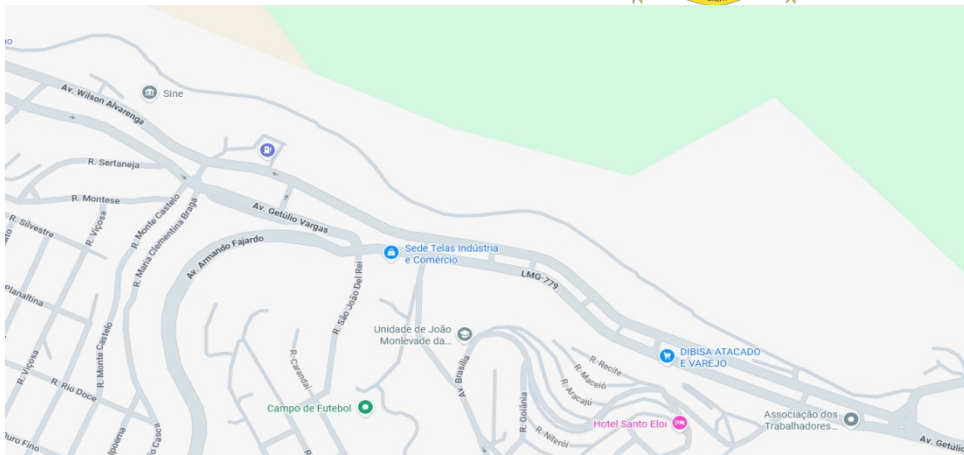

ACESSO INICIO PELA ENTRADA DA ESTRADA DO FORNINHO



Eng. Civil Lorena Realino Fraga
CREA MG 295.809/D

João Monlevade, 17 de abril de 2026